



Produktinformation

Gitter vor RKI-V mit Magnethalterung

strulik 



Gitter vor RKI-V mit Magnethalterung

Langlochgitter



Langloch

Lvl 6,5 x 37/8,5 x 39

73 % freier Querschnitt

Langloch

Lvl 10 x 40/12 x 42

79 % freier Querschnitt

Quadratlochgitter und Rundlochgitter



Quadratloch

Qg 10/12

69 % freier Querschnitt

Rundloch, versetzt

Rv 10/12

63 % freier Querschnitt

Lüftungsgitter



Lüftungsgitter
GF150 12 x 43
Ca. 44 % effektiver
freier Querschnitt

Lüftungsgitter
GF 150 12 x 43
Ca. 44 % effektiver
freier Querschnitt

Gitter vor RKI-V mit Magnethalterung

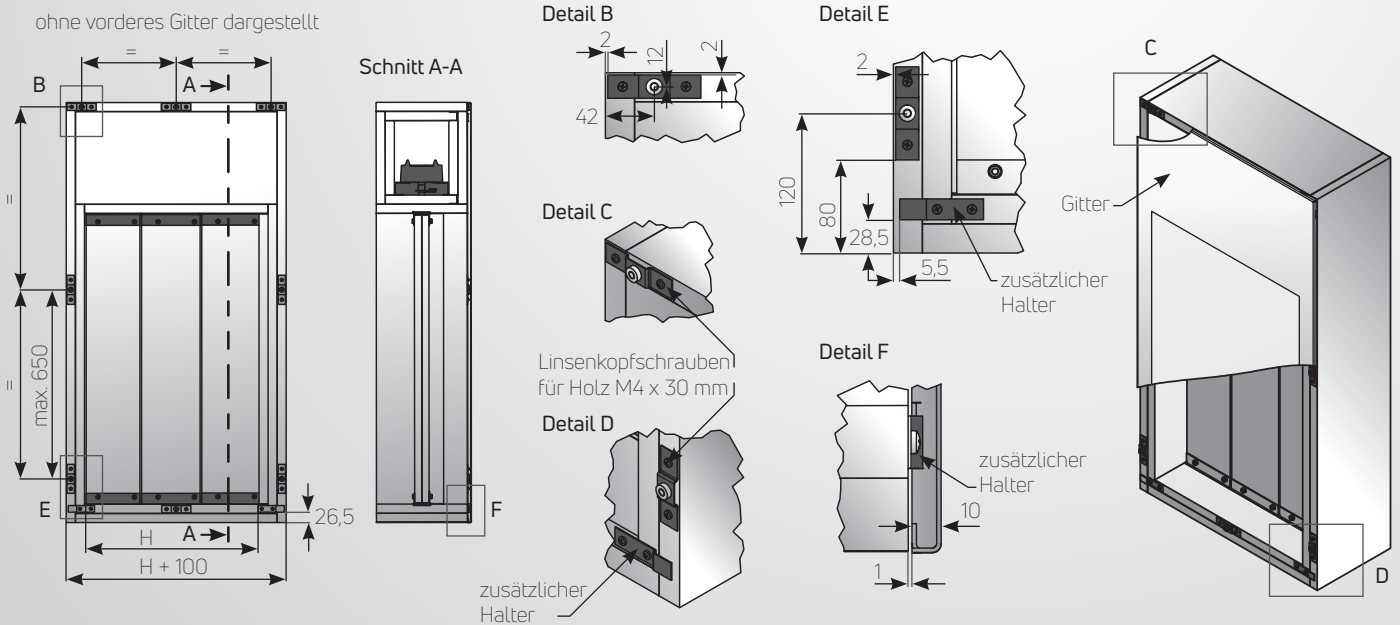

Maßreihe RKI-V – Anzahl der Magnethalter bei Abluftbetrieb

Breite \ Höhe	200	300	400	500	600	700	800	900	1000
340	4	4	4	4	6	6	6	6	6
505	4	4	4	4	6	6	6	6	6
670	6	6	6	6	8	8	8	8	8
835	6	6	6	6	8	8	8	8	8
1000	6	6	6	6	8	8	8	8	8



Montagehinweis: In den oberen Ecken werden 2 Einhängelaschen, sowie 2 Haltelaschen von der UK Klappe pro Gitter montiert.

Bei der Verwendung als Zuluftgitter sind zwei zusätzliche Halter erforderlich!

Strulik GmbH

Neesbacher Straße 15
65597 Hünfelden-Dauborn

Telefon: 06438 / 839-0
E-Mail: contact@strulik.com
Internet: www.strulik.com

Stand 08.2019
Technische Änderungen vorbehalten!
© 2019 Strulik GmbH

